

重機が無くても組立てできる

パネルハウス KK型



■ レンタル・販売



日本セイフティー株式会社

<http://www.nihonsafety.com>

本社	〒102-0082 東京都千代田区一番町21番地 一番町東急ビル11F
東日本第1営業部	TEL.03-6369-2221 FAX.03-6369-2220
東日本第2営業部	TEL.03-6369-2222 FAX.03-6369-2230
ラップホン事業部	TEL.03-6369-2223 FAX.03-6369-2228
大阪支店	〒541-0053 大阪市中央区本町4丁目5-16 本町スクエアビルII
営業部	TEL.06-6260-1122 FAX.06-6260-1123
東北支店	〒989-1503 宮城県柴田郡川崎町川内北川原山228-5
	TEL.0224-85-2331 FAX.0224-84-2333
名古屋支店	〒496-0026 愛知県津島市唐臼町二ツ池60番地
	TEL.0567-33-0077 FAX.0567-33-0078
広島支店	〒731-0223 広島県広島市安佐北区可部南5丁目6番1号
	TEL.082-819-1877 FAX.082-819-1878
四国支店	〒761-8031 香川県高松市郷東町577番地5
	TEL.087-832-8181 FAX.087-832-8180
九州支店	〒811-2104 福岡県糟屋郡宇美町井野316番地585
	TEL.092-957-6812 FAX.092-957-6813
札幌営業所	〒001-0915 札幌市北区新琴似町574-2
	TEL.011-769-7631 FAX.011-769-7630
静岡営業所	〒421-0303 静岡県榛原郡吉田町片岡8番2
	TEL.0548-32-6661 FAX.0548-32-3456

■ 取扱い店



◆ カタログ掲載商品について
このカタログの掲載内容は、2022年10月1日現在のものです。製品改良のため、仕様及び
外観の一部を予告なく変更する場合があります。



日本セイフティー株式会社

PAKK-2210-04

◆ 地域により取り扱いのない商品や色、サイズ、仕様が異なる場合がありますので、詳細は各担当にお問い合わせ下さい。◆



PANEL HOUSE

パネル・建具の差し替えて簡単レイアウト パネルハウスKK型

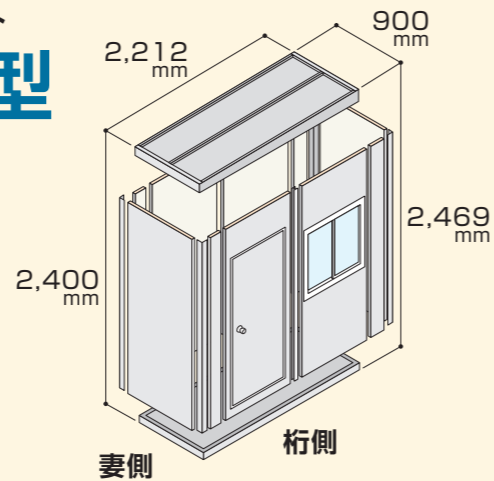
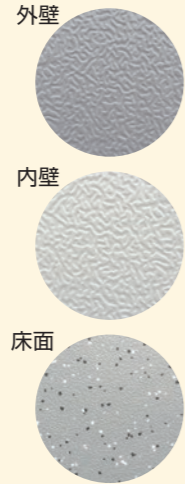

W900mm×D2,180mmの単棟基本ハウスをベースに妻桁連棟が可能です。設置場所や用途に合わせて搬入しやすいノックダウン方式です。

※レンタルは、2連棟からできます。

組立て図 (参考例)

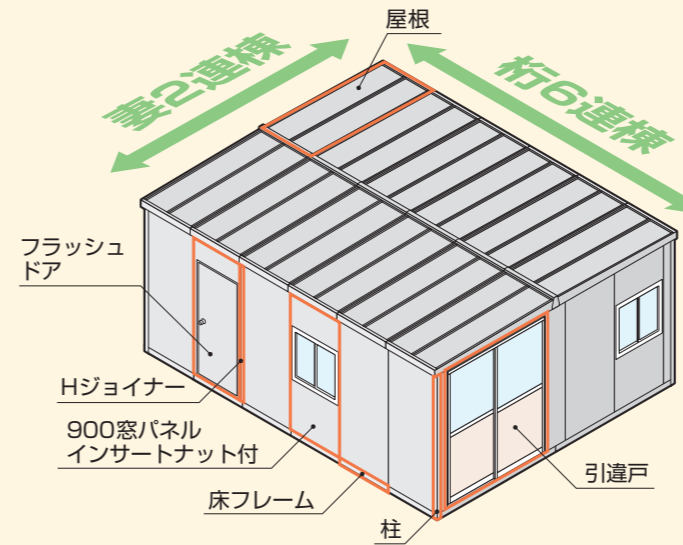

仕様

骨組構造	軽量鉄骨・ノックダウン組立構造
屋根	亜鉛メッキ鋼板 t=0.8mm
天井パネル	断熱ウレタン充填パネル t=30mm 室内側カラー鋼板t=0.35mm
壁パネル	断熱ウレタン充填パネル t=30mm 両面カラー鋼板t=0.35mm
床	塩ビ板 t=15mm 長尺シート仕上げ
出入口	フラッシュドア(右吊元)・アルミ引違戸
窓	アルミサッシ引違い 透明ガラス
照明	LED照明 25W
電気設備壁掛け	電材モールA(磁石付) 漏電ブレーカー20A + スイッチ + 2口コンセント
	電材モールB(磁石付) 1口コンセント + 2口コンセント
換気扇	φ200mm + ウェザーカバー
ダクト	亜鉛鋼板1.5mm折り曲げ塗装仕上げ L2145mm S820mm
配線ダクト	亜鉛鋼板1.5mm折り曲げ塗装仕上げ

用途例



特長

狭小地・屋内設置も可能

全ての部材が軽量で手運びでの搬入・組立てが簡単にできます。トラックが入らない狭い場所や屋内でも設置可能です。窓・ドアの位置の変更や増設も簡単に行えます。



断熱パネル

屋根・壁が発泡ウレタン仕様なので、鉄板と比べ断熱性に優れエアコン等の冷暖房効率がいいです。



二次側電気工事不要

コンセント・スイッチ・ブレーカーはアタッチメントを取り付け、コネクタで接続するだけです。

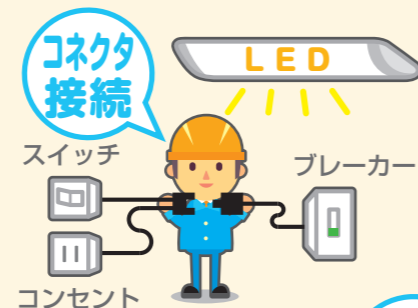

耐候性に優れた床

床が塩ビ製で耐候性に優れているので、木材のような腐食の心配がありません。



LED照明標準装備

省エネで長寿命なので面倒な交換手間を省きます。また紫外線も少ないので虫が集まりにくいです。

すっきりした空間

中柱が無いので室内空間を広く活用できます。

内装 (参考例)



増設・パネルレイアウト変更

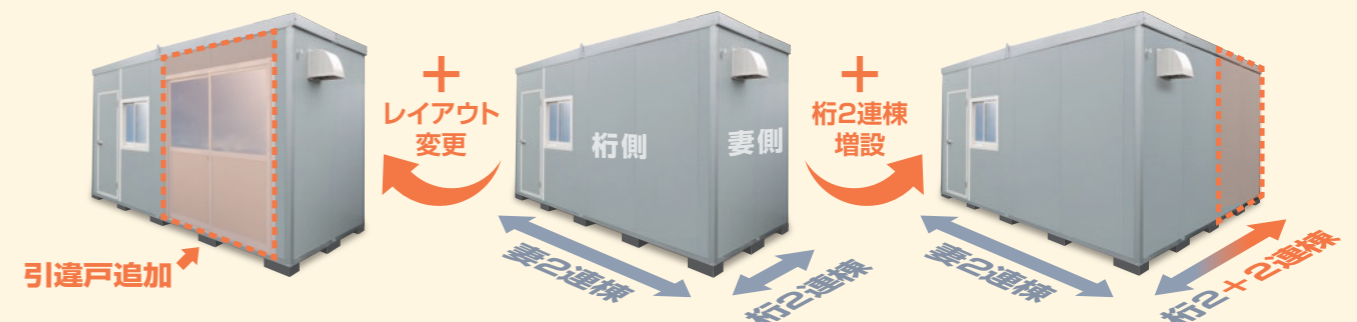

組み合わせ例 (単位:mm)

※本ハウスは、簡易な仮設構造物であります。台風(地震)などの補強対策は別途ご計画ください。

【KKW型】

■ 立面図 (妻2連棟 桁2連棟)

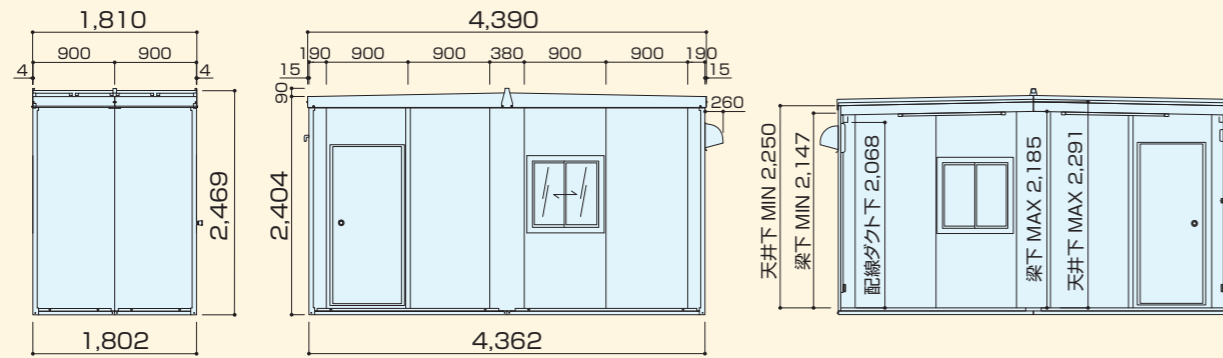

■ 平面図 (妻2連棟 桁2連棟～桁6連棟)

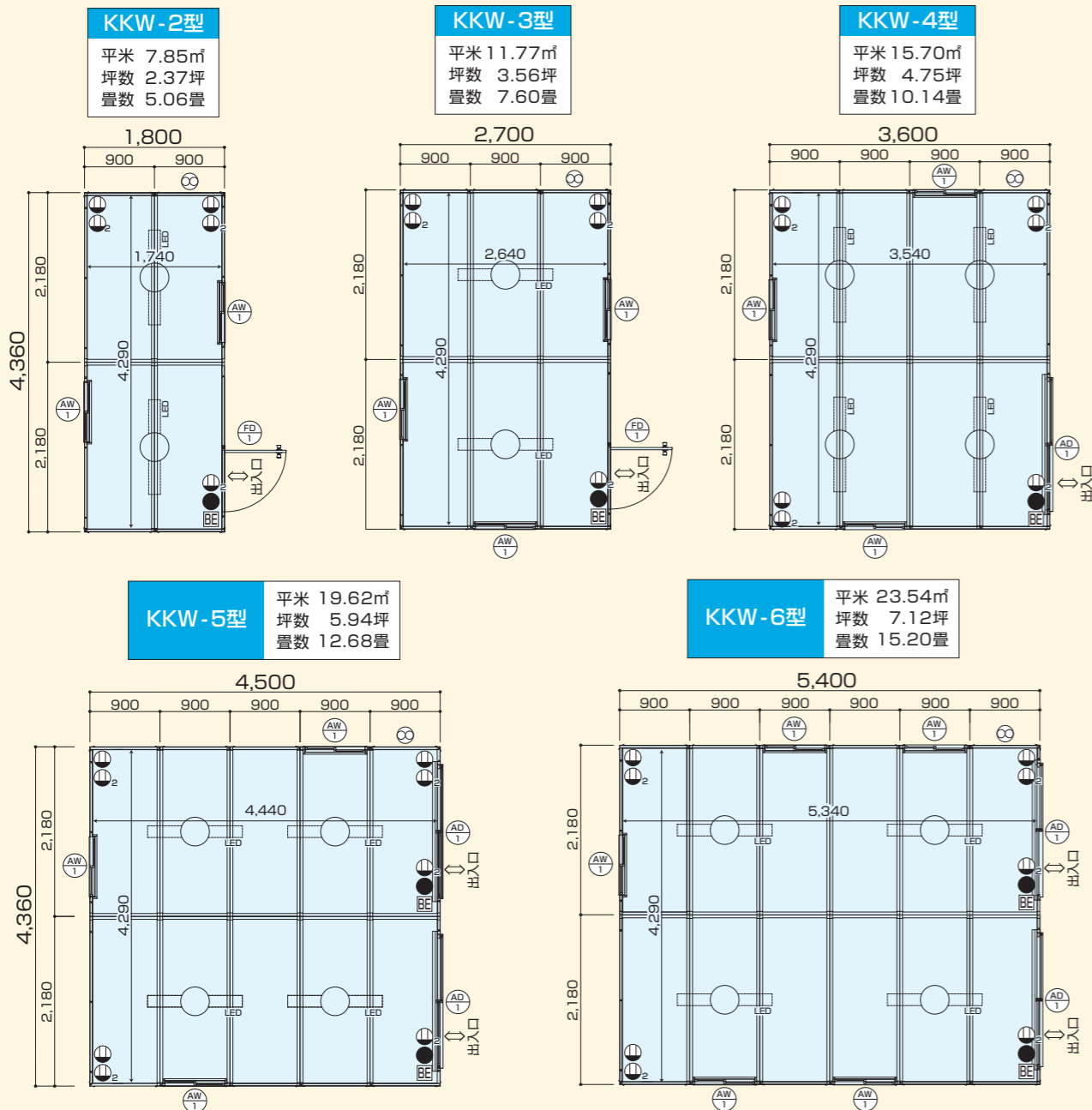

【KKS型】

■ 立面図 (桁6連棟)

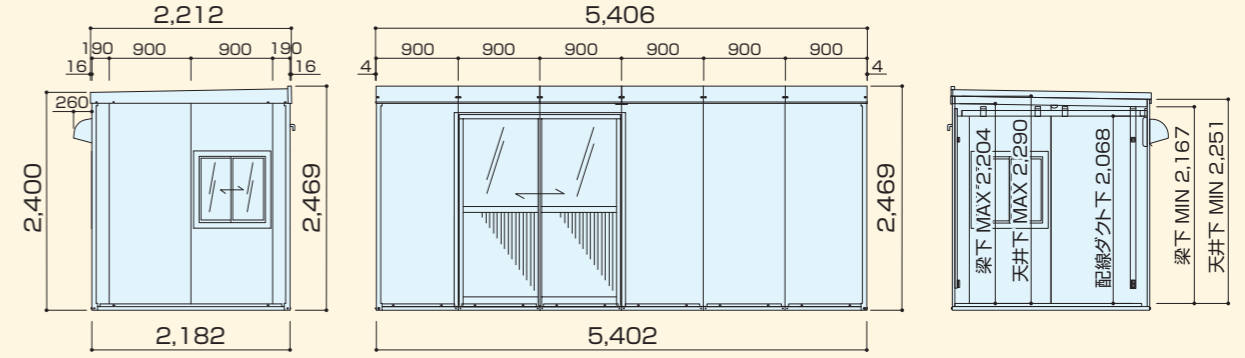

■ 平面図 (桁2連棟～桁6連棟)

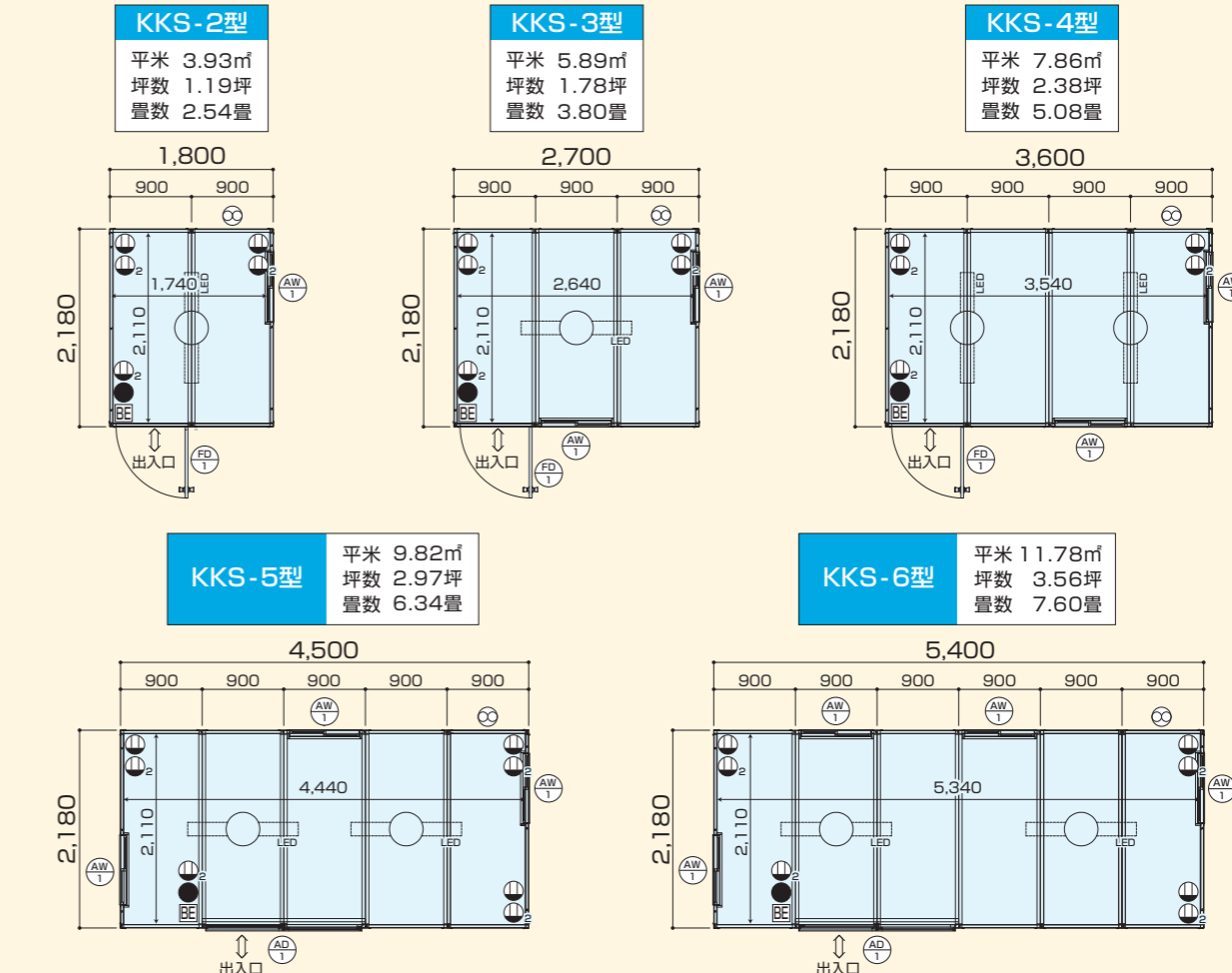





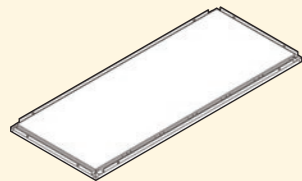
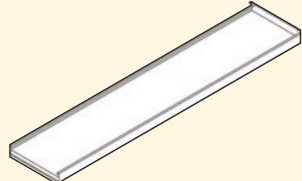
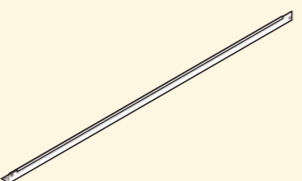
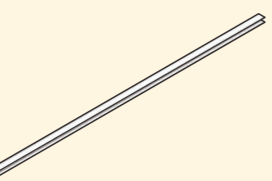

BE ● 1 2 ... 電材モールA [漏電ブレーカ + スイッチ(LED照明器) + 下部2口コンセント]	⊗ ... 換気扇
● 1 2 ... 電材モールB [上部1口コンセント + 下部2口コンセント]	LED ... LED照明器(25W)
AW ... 900窓パネル インサートナット付	FD ... フラッシュドア
	AD ... 引違戸

【使用上のご注意】

- 1) パネルハウスKK型は1階平屋仕様です。絶対に2階建てにしないでください。
- 2) 風の強い場所では、ワイヤーなどで必ず耐風養生をしてください。

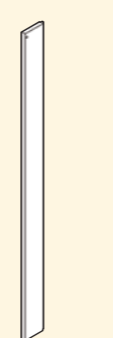
パネルハウスKK型 部材図 (単位:mm)

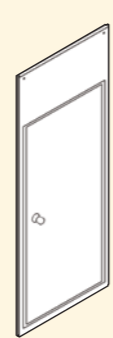
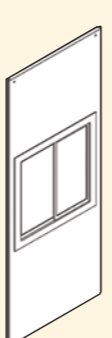
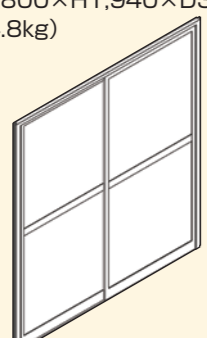
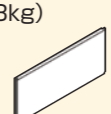
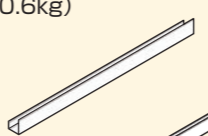
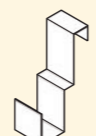
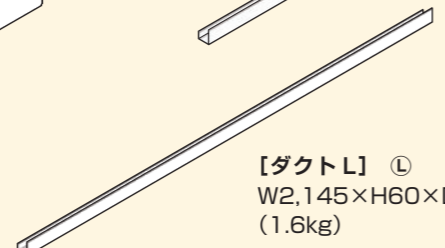
<p>【床フレーム】 W2,180×H71.5×D900 (35.7kg)</p> 	<p>【屋根】 W2,181×H450×D100 (13.4kg)</p> 	<p>【柱】 W63×H2,317×D63 (2.5kg)</p> 	<p>【Hジョイナー】 W50×H2,200×D32 (1.0kg)</p> 
<p>【900パネル凸凹 INSERTナット付】 W900×H2,280×D30 (15.5kg)</p> 	<p>【900パネル凹口 INSERTナット付】 W900×H2,280×D30 (15.3kg)</p> 	<p>【380パネル (妻2連棟用)】 W380×H2,280×D30 (7.0kg)</p> 	<p>【155パネル凸凹 INSERTナット付】 W155×H2,280×D30 (3.2kg)</p> 
<p>【155パネル凹口 INSERTナット付】 W155×H2,280×D30 (3.2kg)</p> 	<p>【900換気扇パネル INSERTナット付】 W900×H2,280×D30 (15.4kg)</p> 	<p>【フラッシュドア】 W900×H2,280×D30 (21.3kg)</p> 	<p>【900窓パネル INSERTナット付】 W900×H2,280×D34 (22.7kg)</p> 
<p>【引違戸】 W1,800×H1,940×D34 (34.8kg)</p> 	<p>【窓上パネル INSERTナット付】 W900×H347×D30 (2.3kg)</p> 	<p>【ダクトS】 W820×H60×D48 (0.6kg)</p> 	<p>【配線ダクト】 W60×H182×D106 (0.2kg)</p> 
		<p>【ダクトL】 W2,145×H60×D48 (1.6kg)</p> 	

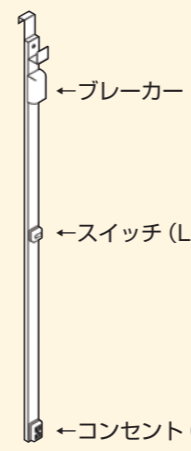
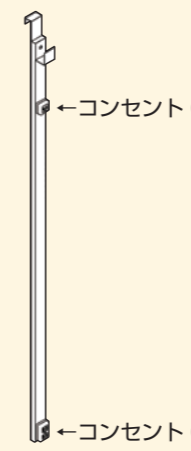
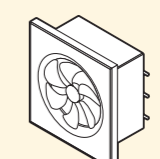
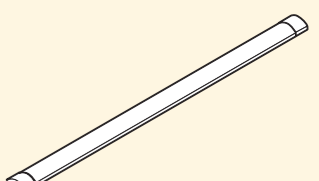
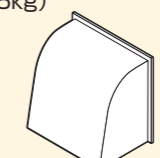
<p>【電材モール A】 W60×H2,082×D106 (2.9kg)</p>  <p>←ブレーカー ←スイッチ (LED 照明) ←コンセント (2口)</p>	<p>【電材モール B】 W60×H2,082×D106 (2.9kg)</p>  <p>←コンセント (1口) ←コンセント (2口)</p>	<p>【換気扇】 W300×H320×D192 (2.0kg)</p> 	<p>【LED 照明】 W1,200×H32×D71.5 (1.1kg)</p> 
		<p>【ウエザーカバー】 W306×H283×D260 (0.6kg)</p> 	

オプション

<p>■ カーテン (900窓・引違戸用)</p> 	<p>■ ブラインド (900窓・引違戸用)</p> 	<p>■ タイルカーペット (500角・グレー色)</p> 	<p>■ 上がり框</p> 	<p>■ 禁煙マグネットシート (H480×W340)</p> 
--	---	--	--	--

<p>■ エアコンパネル (ウインドエアコン)</p>  <p>〈室内側〉</p>	<p>■ エアコンパネル (壁掛けエアコン)</p>  <p>〈室内側〉</p>
--	---

■ エアコンパネル規格

	エアコンパネル				
	ウインドエアコン	壁掛けエアコン	壁掛けエアコン	壁掛けエアコン	
	0.7馬力	1馬力	1.5馬力	2.5馬力	
電源	単相 100V 50/60Hz	単相 100V 50/60Hz	単相 100V 50/60Hz	単相 200V 50/60Hz	
始動電流	27A	9.5A	14.4A	10.8A	
能力	冷房	1.6kW	2.8kW	4.0kW	5.6kW
	暖房	1.8kW	3.6kW	5.0kW	6.7kW
運転電流	冷房	6.7A	8.7A	12.6A	10.8A
	暖房	7.1A	9.5A	14.4A	9.8A
消費電力	冷房	0.605kW	0.73kW	1.21kW	2.13kW
	暖房	0.705kW	0.80kW	1.40kW	1.95kW
対応目安	坪	2.5坪	5.5坪	6.5坪	8.5坪
	畳	6畳	10畳	14畳	18畳
	m ²	9.0m ²	18.2m ²	21.5m ²	27.5m ²
製品重量	室内機	21kg	10kg	7.5kg	8kg
	室外機	—	28.5kg	31kg	35kg
	取付パネル	15.4kg	26.2kg	26.2kg	26.2kg
	セット品	36.4kg	64.7kg	64.7kg	69.2kg