

番号	部品名	図番	材質・表面処理	個数
1	兼用養生本体		Ep-Fe/Zn5/CM2	1
2	兼用フタ		Ep-Fe/Zn5/CM2	1
3	フック Φ9		Φ9 Ep-Fe/Zn5/CM2	1
4	兼用トップボルト		Ep-Fe/Zn5/CM2	1
5	フランジナット 浸炭		Ep-Fe/Zn5/CM1	1
6	リベット Φ6.5×50		Ep-Fe/Zn5/CM2	1
7	リベット Φ7×22.5		Ep-Fe/Zn5/CM2	1

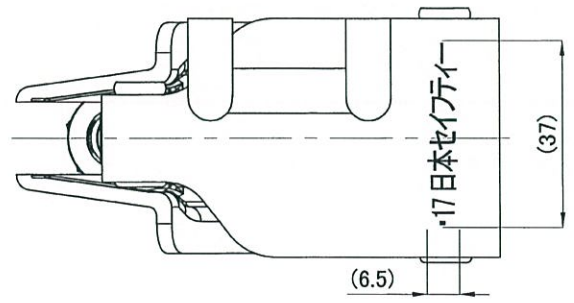

刻印位置

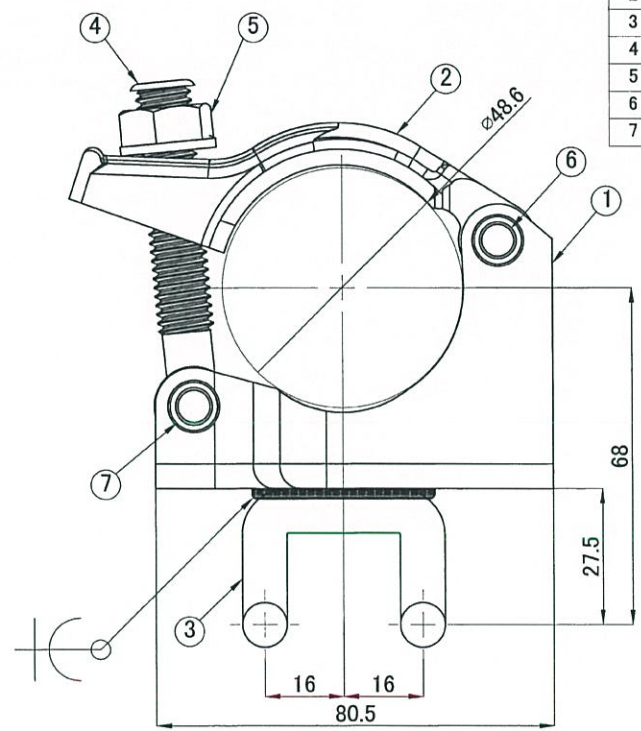
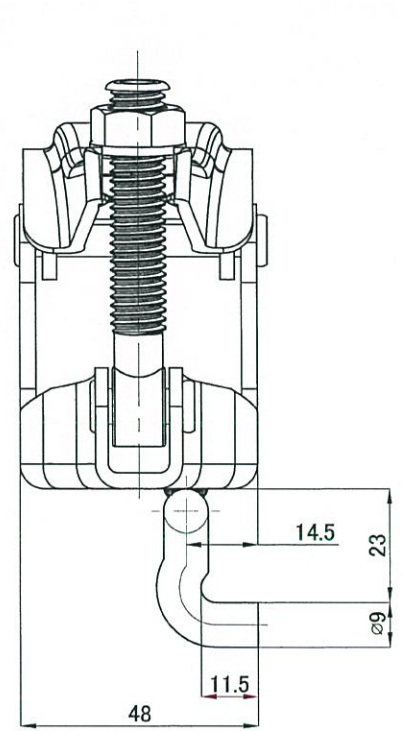

御承認願図	
平成29年 3 月 27 日	
会社名	日本セイトン(株)
	品質管理Gr. 17.03.27 大西

	3.	承認	検図	製図	設計	名称	特注 シートクランプ (取付用)	表面処理
	2.			六本木	星野	部品名	Φ9 assy	材質
	注記 1.					図面番号	1603-019-A02-A	尺度 1:1 図面作成 20170323